

# FS-II-P

*Kawaki*

- 普通型
- 摆板型
- 球型
- 叶轮型
- 不锈钢
- 云母板
- 防护金属网
- 带防护盖
- 流量刻度



## ■特点

1. 为防止玻璃破损产生危险，标准装备带有镜面防护盖。
2. 可在镜面上标注流量刻度。(选项)

## ■规格

适用流体		冷热水、油			
最高工作压力		0.7 MPa			
最高温度		80°C			
材质	阀体	球墨铸铁		不锈钢	
	玻璃	钢化玻璃			
	摆板	黄铜		不锈钢	
公称直径		10-50A	10-150A	10-40A	10-150A
连接方式		JIS Rc 螺纹型	JIS 10K FF 法兰盘型	JIS Rc 螺纹型	JIS 10K FF 法兰盘型

## ■尺寸 (mm) 和重量 (kg)

### · 螺纹型

公称直径	L	H	S	P	重量
10A	100	74	40	71	0.9
15A	100	74	40	71	1.0
20A	110	92	46	78	1.4
25A	120	94	52	84	1.8
32A	150	132	70	110	4.0
40A	150	132	70	110	4.0
50A	160	142	70	110	7.5

### · 法兰盘型

公称直径	C	D	H	S	P	L	重量
10A	65	90	80	40	80	160	3.0
15A	70	95	80	40	80	160	3.0
20A	75	100	100	46	88	180	3.9
25A	90	125	102	52	96	180	5.4
32A	100	135	140	75	120	180	8.0
40A	105	140	140	75	120	180	8.0
50A	120	155	150	80	128	220	11.0
65A	140	175	200	120	180	270	19.0
80A	150	185	200	120	180	270	21.0
100A	175	210	230	160	240	320	33.0
125A	210	250	270	180	260	380	43.0
150A	240	280	300	200	300	420	69.0

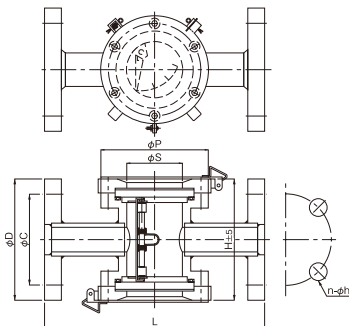
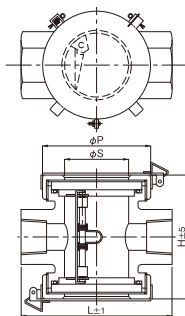

关于特殊规格品或高精度的流量计产品，请前来咨询。

7 流量显示器 / 流量计