

SU-10,10S

Y型	U型	复式	临时
不锈钢	尼龙	碳素铸钢	易塞
管端芯件	单触式	细网孔	吊架

■特点

1. 考虑到堵塞会导致流量降低，尽可能加大了过滤面积。
2. SU-10S型盖子结构简单，只需拧紧或松开一个螺栓，即可固定或拆卸，因此容易拆卸和清洗。
3. 采用不锈钢材质无铁锈产生，可广泛用于食品，化工，石油管道等领域。

■规格

· SU-10

适用流体	冷热水、油、其他非危险流体	
公称直径	20A-150A	
最高压力	1.0 MPa	
最高温度	220°C	
材质	阀体	铸造不锈钢
	滤网	不锈钢
滤网	孔数	$\phi 6-1.42$ 个孔/cm ²
	目数	标准 60 目
连接方式	JIS 10K FF 法兰盘型	

- 可提供 20 至 150 目的滤网。如果超过 150 目时，请与我们联系。
- 阀盖的形状根据口径大小不同。20-65A：四角形，80A：六角形，100-125A：八角形，150A：十角形

· SU-10S

适用流体	冷热水、油、其他非危险流体		
公称直径	20A-100A	125A	150A
最高压力	1.0 MPa	0.7 MPa	0.5 MPa
最高温度	80°C		
材质	阀体	铸造不锈钢	
	O型密封圈	NBR	
	滤网	不锈钢	
滤网	孔数	$\phi 6-1.42$ 个孔/cm ²	
	目数	标准 60 目	
连接方式	JIS 10K FF 法兰盘型		

- 可提供 20-150 目的滤网。如果超过 150 目时，请与我们联系。
- 可提供 O 型密封圈 FKM（氟橡胶）。
- 阀盖的形状根据口径大小不同。20-65A：四角形，80A：六角形，100-125A：八角形，150A：十角形

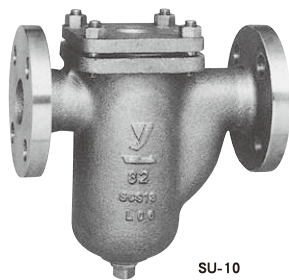

SU-10

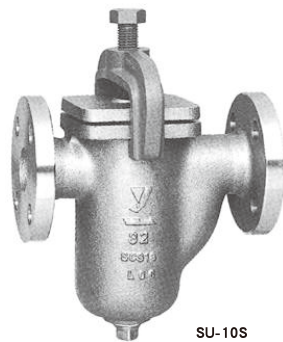

SU-10S

■尺寸 (mm) 和重量 (kg)

4

过滤器

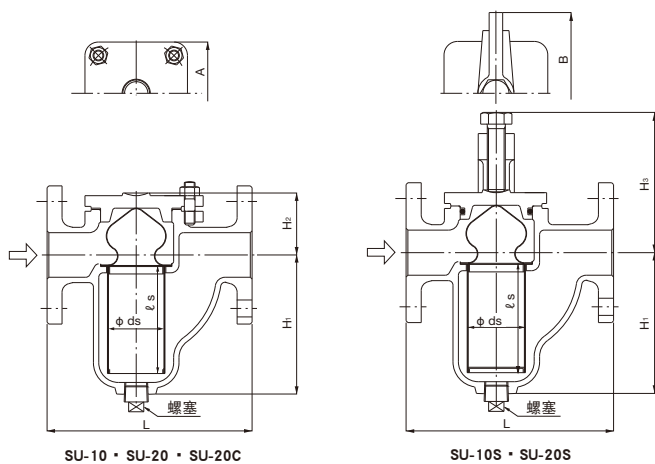

公称直径	L	H ₁	H ₂	H ₃	A	B	ds	l _s	螺塞	重量	
										SU-20 SU-10	SU-20S SU-10S
20A	175	97.5	54	107.5	87	131	40	70	R 3/8	5.0	5.6
25A	175	97.5	54	107.5	87	131	40	70	R 3/8	6.1	6.7
32A	230	146	67.5	151	115	179	64.5	108	R 3/4	11.1	12.5
40A	230	146	67.5	151	115	179	64.5	108	R 3/4	11.8	13.2
50A	230	156	69.5	153	115	179	64.5	120	R 3/4	12.4	13.8
65A	290	182	70	153.5	134	208	77	140	R 1	18.7	20.8
80A	300	197.5	88.5	189	185	249	90	160	R 1	23.8	27.1
100A	365	262	118.5	253	220	334	120	210	R 1-1/4	41.3	48.6
125A	425	340.5	134.5	269	248	362	140	270	R 1-1/2	61.4	69.4
150A	505	378	158.5	293	305	414	175	300	R 2	98.4	108.3

■ 压力损失图表 (适用于水)

· 滤网: 孔数 = $\phi 6-1.42$ 个孔/cm², 目数 = 60 目

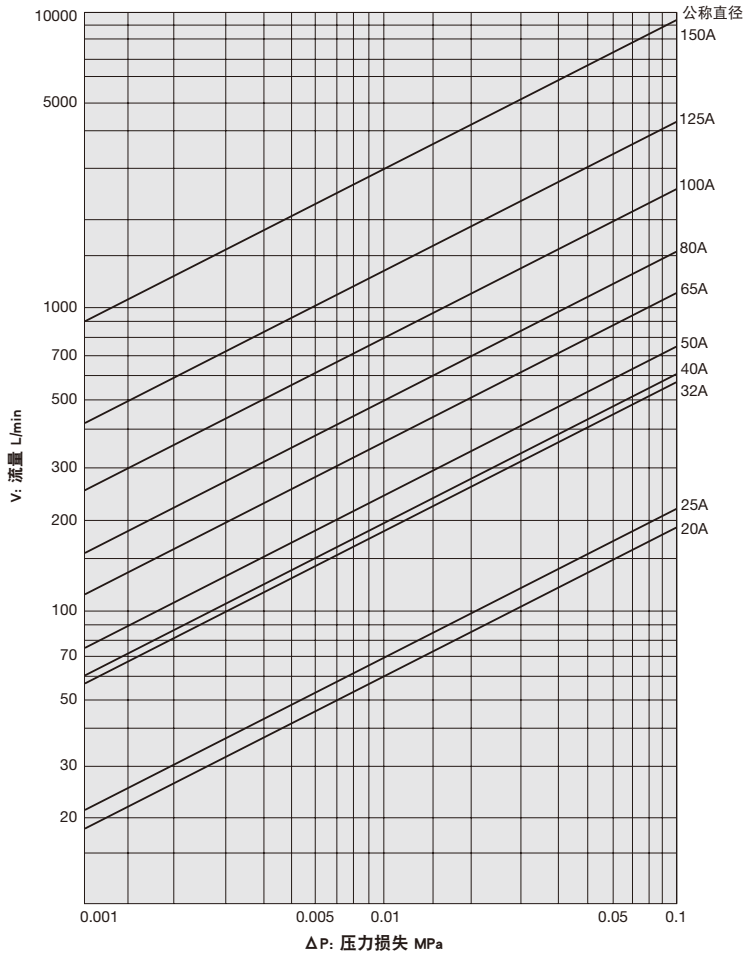

关于如何看图表, 计算例等, 请参照 P. 4-12